

C-BASELINE. ZUVERLÄSSIGE PRESSEN FÜR HANDEINLEGE- ARBEITEN ODER AUTOMATIKBETRIEB.



CBL 40h mit Fusspedal.

ZUVERLÄSSIG, KOMPAKT, ROBUST.

Die Modelle des Typs C-BASEline ermöglichen eine kosteneffiziente Produktion von Kleinst- und Kleinserien. Die C-Gestell-Pressen mit Presskraft von 25 und 40 Tonnen bestechen durch ihre platzsparende Grösse und Schlichtheit. Auf Grund des robusten und stabilen Aufbaus sind auch diese kleinsten Pressen dauerhaft und langlebig. Ausgestattet mit einer zeitabhängig gesteuerten Ölumlaufschmierung sind sie zudem auch wartungsarm.

Die C-BASEline Pressen können sehr einfach in Betrieb genommen werden und sind in kürzester Zeit einsatzbereit. Gerade bei den heutigen Produktionsbedingungen spielt eine schnelle Inbetriebnahme und die Zuverlässigkeit der Pressen eine grosse Rolle. Dank der standardisierten und modularen Bauweise ist dies gewährleistet und stellt eine entsprechend qualitativ gute Produktion sicher.

DIE VORTEILE

- Auslösen der Presse über Zweihandbedienung, Fusspedal oder Lichtgitter
- Stößelgewichtsausgleich über zwei Pneumatikzylinder geregelt (CBL 40)
- Zweikanalige Sicherheitsteuerung
- 4-fach Gleitführung des Stößels garantiert eine kippsteife Führung
- Manuelle Schnellhub- und Stößelverstellung für schnelles Umrüsten
- Überlastschutz zum Schutz von Maschine und Werkzeug

DATEN UND FAKTEN

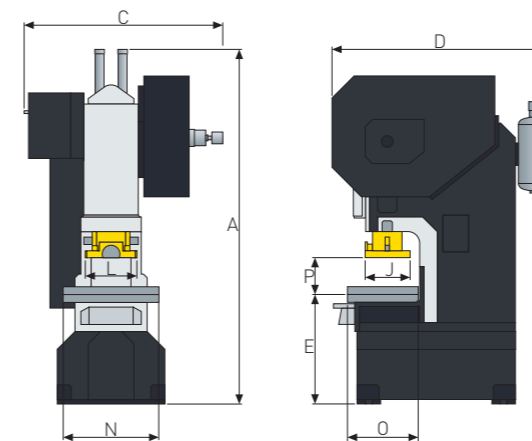

C-BASEline.

TECHNISCHE DATEN C-BASELINE

MODELL	CBL 25	CBL 40
Presskraft [kN]	250	400
Betriebsmodus	Zweihandbedienung	Zweihandbedienung oder Automatikbetrieb
Arbeitsvermögen [m/a]* [J]	500/-	780 / 950
Antriebsleistung [m/a]* [kW]	1,5/-	2,2/4
Hubzahl [m/a]* [1/min]	150/-	140/60-140
Stößelfläche, L x J [mm]	220 x 160	370 x 300
Tischfläche, N x O [mm]	465 x 360	650 x 480
Einbauhöhe, P [mm]	270	240
Durchfallloch im Tisch [Ø] [mm]	110	120
Durchfallöffnung im Pressenständer (nach unten nach hinten) [mm]	260 x 170 230	250 x 230 270
Dicke der Tischplatte [mm]	48	53
Zentrierbohrung im Stößel [Ø] [mm]	30	50
Stößelverstellung [mm]	50	70
Hubverstellung [mm]	5-75	5-100
Ausladung [mm]	180	220
Gewicht mit Grundausstattung [kg]	2.000	3.000

ABMESSUNGEN

MODELL	CBL 25	CBL 40
Höhe der Presse, A [mm]	2.125	2.440
Breite der Presse, C [mm]	1.180	1.270
Tiefe der Presse, D [mm]	1.200	1.480
Tischhöhe (inkl. Tischplatte), E [mm]	845	743

* m / a = manueller / automatischer Betrieb.